

**WAGNER**



# Neuheiten 2024



**BE UNSTOPPABLE!**

# INNOVATIONEN FÜR DAS HANDWERK

WAGNER ist begeistert, Ihnen eine Reihe neuer Produktentwicklungen vorstellen zu können, die Ihre tägliche Arbeit bei der Oberflächenbeschichtung revolutionieren werden. Als Experte auf diesem Gebiet decken wir eine breite Palette an Neuprodukten ab, darunter unser erstes batteriebetriebene XVLP-Farbsprühsystem, eine Membranpumpe speziell für Airless-Einsteiger und konnektive Kolbenpumpen für

Profis, die mit digitaler Rückendeckung ihre Arbeitsabläufe einfacher gestalten und noch nie dagewesene Produktfunktionen nutzen wollen. Darüber hinaus präsentieren wir Ihnen einen neuen Helfer für die Oberflächenvorbereitung, der das Ablösen von Tapeten zum Kinderspiel macht. Freuen Sie sich auf bahnbrechende Lösungen, die Ihre Arbeitsabläufe vereinfachen und verbessern werden.

## FOLGENDES MATERIALSPEKTRUM LÄSST SICH VERARBEITEN

MATERIALIEN	Wasser- und lösemittelhaltige Lacke, Lackfarben, Öle, Trennmittel	Kunstharzlacke, PVC-Lacke, 2-K Lacke	Grundierung, Füller	Brandschutzfarben, Rostschutzfarben	Dispersion, Latexfarben, Klebstoffe, Dichtstoffe	Fassadenfarbe, Dach- und Bodenbeschichtungen, Silikonharzfarbe	Bauwerksabdichtungen, Bitumen	Spritzspachtel
FinishControl 4000 18V	☑	☑	☑		☑			
SuperFinish 21 Pro HEA	🏠	🏠	🏠	🏠	🏠			
SuperFinish 21 Pro Airless Lack	🏠	🏠	🏠	🏠	🏠			
ProSpray 3.25 Connect	🏠	🏠	🏠	🏠	🏠	🏠		
ProSpray 3.31 Connect	🏠	🏠	🏠	🏠	🏠	🏠	🏠	
ProSpray 3.39 Connect Dispersion	🏠	🏠	🏠	🏠	🏠	🏠	🏠	🏠
ProSpray 3.39 Connect Spachtel	🏠	🏠	🏠	🏠	🏠	🏠	🏠	🏠

Kleinobjekte bis 50 m<sup>2</sup>
 Einfamilienhaus 50 m<sup>2</sup> - 200m<sup>2</sup>
 Mehrfamilienhaus 200 m<sup>2</sup> - 800m<sup>2</sup>
 Großobjekt ab 800m<sup>2</sup>

Verarbeitbares Material  
 Verarbeitbares Material - zusätzliches Zubehör wird benötigt

1



### AKKU-FARBSPRÜHSYSTEM FINISHCONTROL 4000 18V

Die innovative Lösung für Lackier-, Reparatur- und Renovierungsarbeiten. Das kabellose Farbsprühsystem, ist Teil des markenübergreifenden Akku-Systems AMPShare von BOSCH und überzeugt durch seine herausragende Leistung, optimierte Laufzeit und vielseitige Einsatzmöglichkeiten.

2



### SUPERFINISH 21 PRO MEMBRANPUMPE

Das Spritzgerät vereint alle Vorteile einer kompakten Membranpumpe in einem zuverlässigen Gerät, das speziell auf die Bedürfnisse von Airless-Einsteigern zugeschnitten ist. Dabei punktet SF 21 Pro durch einfache Reinigung aufgrund der kleinen Querschnitte im Gerät, einer einfachen Bedienung und einem guten Preis-Leistungs-Verhältnis.

3



### PROSPRAY CONNECT KOLBENPUMPEN

Die Zukunft des Farbspritzens ist da! Die konnektiven Kolbenpumpen revolutionieren die Art und Weise, wie Profis ihre Farbspritzgeräte nutzen. Dank der innovativen IntelliSync-Technologie können die Geräte via Bluetooth mit der SprayManager App verbunden und alle Funktionen der App genutzt werden, um die bestmögliche digitale Unterstützung zu erhalten.

4



### DAMPFTAPETENABLÖSER STEAMFORCE SPEED PRO

Der Dampftapetenablöser ist blitzschnell betriebsbereit in unter 4 Minuten dank Flash Boil-Technologie. Zwei praktische Dampfplatten ermöglichen eine effiziente Bearbeitung von schmalen Ecken bis zu weiträumigen Flächen. Die hohe Leistung ermöglicht eine mühelose und rückstandsfreie Entfernung mehrerer Tapetenschichten. Pluspunkt: Schwer erreichbare Stellen lassen sich dank der integrierten Trittstufe ohne Leiter bearbeiten.



## HVLP/XVLP TURBINEN

### Hohes Luftvolumen – niedriger Luftdruck

Sie suchen nach einem vielseitigen Spritzgerät, das für Ausbesserungs- und Renovierungsarbeiten auf kleinen bis mittelgroßen Baustellen ein breites Anwendungsspektrum bietet? Dann sind die modularen Niederdruckspritzsysteme mit HVLP- und XVLP-Technologie (eXtra Volume Low Pressure) von WAGNER perfekt für Sie – besonders in Hinblick auf Qualität, Funktionalität und Preis-Leistung. Beim Niederdruckspritzen wird mit hohem Luftvolumen und niedrigem Luftdruck (bis 0,7 bar) gearbeitet – das bewirkt eine hohe Arbeitsgeschwindigkeit und wenig Sprühnebel.



#### Besonders leistungsstark und flexibel :

Beim Niederdruckspritzen fließt die in der Turbine erzeugte Zerstäuberluft über einen Luftschlauch in den Farbbehälter der Spritzpistole und baut dort Druck auf. Dadurch wird der Beschichtungsstoff über das Steigrohr zur Düse gefördert und mit der restlichen Luft zerstäubt. Die Spritzgeräte der WAGNER XVLP-Serie bieten durch eine 60 Prozent höhere Luftmenge und 30 Prozent größere Flächendeckung gegenüber anderen Niederdruckgeräten (HVLP) eine bessere Zerstäubungsleistung.

#### Gut gerüstet für den täglichen Baustelleneinsatz:

Mit dem modularen System bestehend aus Turbine und unterschiedlichen Spritzaufsätzen bzw. Düsen können Lasuren, Standardlacke, hochviskose Lacke und mit XVLP sogar Dispersionen in Profi-Qualität verarbeitet werden. Sie sind perfekt für den Einstieg in die Sprühtechnik oder runden den Gerätepark eines Profis ab.

#### 1. NIEDERDRUCKTECHNOLOGIE:

Unsere HVLP- sowie XVLP Geräte zeichnen sich besonders durch ein einfaches Handling, sowie sehr wenig Farbnebel und dennoch eine feine Materialzerstäubung aus.

#### 2. OPTIMALE ANPASSUNGSMÖGLICHKEITEN:

Das Luft- und Materialvolumen ist mittels Drehregler direkt an der Pistole und somit schnell auf verschiedene Objekte optimal einstellbar.

#### 3. INNOVATIVE DÜSENTECHNOLOGIE:

Die XVLP-Spritzgeräte vereinen die Eigenschaften des Niederdrucks mit denen eines Hochdruckspritzverfahrens. Die Kombination von großem Luftvolumen und innovativer Visco-Schlitzdüsenteknologie ermöglicht eine hohe Arbeitsgeschwindigkeit mit bester Oberflächenqualität bei gleichzeitig hohen Schichtstärken.

#### 4. VIELSEITIGE ANWENDUNGSMÖGLICHKEITEN:

Durch drei optimal auf verschiedene Materialien eingestellte XVLP Sprühaufsätze – StandardSpray, FineSpray und WallSpray – lassen sich die Geräte besonders vielseitig nutzen. Dank der praktischen Click & Paint-Funktion können die Sprühaufsätze mit einem einfachen Handgriff ausgetauscht werden.

#### EINSATZBEREICHE VON HVLP UND XVLP

Lasuren	Lacke		Dispersionen
	Standard	Hochviskos	
HVLP			
XVLP			

#### VORTEILE

- Einfache Bedienung
- Spritzstrahl lässt sich an Objekt anpassen
- Sprühen unverdünnter Materialien
- Alle Einstellungen direkt an der Pistole
- Schneller Materialwechsel durch Click & Paint-System (XVLP)

#### KABELLOSE POWER

# FREIHEIT DURCH AKKU-TECHNOLOGIE



Powered by



#### WAS IST DIE AKKU-ALLIANZ VON BOSCH?

AMPShare ist die markenübergreifende Akkuplattform von BOSCH Professional, mit der Profis flexibel zwischen Werkzeugen verschiedener Marken wechseln können. Als Partner kannst du mit unseren WAGNER Akku-Geräten, die mit dem AMPShare-System kompatibel sind, unbegrenzte Bewegungsfreiheit genießen.

#### DER AKKU AUS DER BOSCH PROFESSIONAL SERIE

Ein Akku für alle Arbeiten: Der 18V Lithium-Ionen Akku ist ein zuverlässiger Partner für deine Baustellen. Er kann in alle WAGNER Akku-Geräte und auch markenübergreifend in viele weitere 18V Produkte anderer Hersteller eingesetzt werden, die mit einem AMPShare Akku kompatibel sind.

#### WELCHE VORTEILE BIETEN WAGNER AKKU-GERÄTE?



**Nachhaltig:**  
Beim Kauf weiterer Geräte werden keine zusätzlichen Akkus oder Ladegeräte benötigt – ein großes Plus in puncto Umwelt, Geld und Platz.



**Unbegrenzte Bewegungsfreiheit**  
Ob draußen im Garten, auf der Baustelle oder drinnen in deinen vier Wänden – bei der Realisierung deiner Projekte bist du flexibel wie nie.

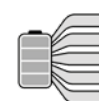

**Marken- und Geräteflexibilität:**  
Zahlreiche Produkte verschiedener Hersteller können mit demselben Akku innerhalb desselben Systems betrieben werden.



**Immer einsatzbereit:**  
Mit einem aufgeladenen Akku ist dein WAGNER Gerät immer einsatzbereit. Für eine längere Laufzeit und mehr Leistung kann auch ein größerer Akku mit mehr Amperestunden verwendet werden.

# FINISHCONTROL 4000 18V STANDARDSPRAY

## Das mobile XVLP Akku-Farbsprühsystem

Das Akku-Farbsprühsystem FinishControl 4000 18V überzeugt durch uneingeschränkte Bewegungsfreiheit bei der Beschichtung kleinerer Objekte und anderen Lackier-, Reparatur- und Renovierungsarbeiten. Mit dem Sprühaufsatz StandardSpray ist FinishControl 4000 18V der ideale Partner für die Verarbeitung lösemittelhaltiger und wasserbasierender Standard-Lacke. Die hervorragenden Akkus in Kombination mit dem bürstenlosen Motor sorgen für eine optimierte Laufzeit, längere Lebensdauer und eine optimale Zerstäubungsleistung.



# FINISHCONTROL 4000 18V FINESPRAY

## Das mobile XVLP Akku-Farbsprühsystem

Das Akku-Farbsprühsystem FinishControl 4000 18V überzeugt durch uneingeschränkte Bewegungsfreiheit bei der Beschichtung kleinerer Objekte und anderen Lackier-, Reparatur- und Renovierungsarbeiten. Mit dem Sprühaufsatz FineSpray ist FinishControl 4000 18V der ideale Partner für die Verarbeitung von niedrigviskosen Lacken und Lasuren. Die hervorragenden Akkus in Kombination mit dem bürstenlosen Motor sorgen für eine optimierte Laufzeit, längere Lebensdauer und eine optimale Zerstäubungsleistung.



**Click & Paint System:** für den schnellen Wechsel des Sprühaufsatzes und eine einfache Reinigung



**Bedienfeld:** optimale Bedienbarkeit und Ablesbarkeit (Filterwarnung, Luftmengenregulierung und Batterieanzeige)

**Kompakte und leichte Bauweise:** mit ergonomisch ausbalancierter Gewichtsverteilung für ein ermüdungsfreies Arbeiten

**Bürstenlose und effiziente Turbine:** leistungsstark, wartungsarm und kompakt

**Vibrationsalarm:** im Handgriff bei kritischem Akkustand

**Bosch Professional 18V AMPShare:** Flexibilität durch ein Akku System



**Sprühaufsatz StandardSpray:** Der ideale Partner für die Verarbeitung lösemittelhaltiger und wasserbasierender Standard-Lacke



### LIEFERUMFANG

Grundgerät FinishControl 4000 18V	-
Sprühaufsatz StandardSpray	2430386
Steigrohrfilter fein	-
Steigrohrfilter grob	-
Reinigungsset	2430409

### FINISHCONTROL 4000 18 V STANDARDSPRAY 2453687

Lieferumfang wie oben, zusätzlich:

Bosch AMPShare 4Ah ProCore 18V Akku (im Kit 2 Stück enthalten)	2454461
Bosch Ladegerät GAL40-18V	2454460
Transportkoffer L-Boxx 374 mit Einhängesatz	2454459

### FINISHCONTROL 4000 18V STANDARDSPRAY KIT 2453688

### TECHNISCHE DATEN

Motorleistung	370 W
Betriebsdruck, max.	0,2 bar, 0,02 MPa
Behältervolumen	1.000 ml
Gewicht	1,3 kg (exkl. Akku) 1,9 kg (inkl. Akku)

**Click & Paint System:** für den schnellen Wechsel des Sprühaufsatzes und eine einfache Reinigung



**Bedienfeld:** optimale Bedienbarkeit und Ablesbarkeit (Filterwarnung, Luftmengenregulierung und Batterieanzeige)

**Kompakte und leichte Bauweise:** mit ergonomisch ausbalancierter Gewichtsverteilung für ein ermüdungsfreies Arbeiten

**Bürstenlose und effiziente Turbine:** leistungsstark, wartungsarm und kompakt

**Vibrationswarnung:** im Handgriff bei kritischem Akkustand

**Bosch Professional 18V AMPShare:** Flexibilität durch ein Akku System



**Sprühaufsatz FineSpray:** Der ideale Partner für die Verarbeitung von niedrigviskosen Lacken und Lasuren



### LIEFERUMFANG

Grundgerät FinishControl 4000 18V	-
Sprühaufsatz FineSpray	2430385
Steigrohrfilter fein	-
Reinigungsset	2430409

### FINISHCONTROL 4000 18 V FINESPRAY 2437348

Lieferumfang wie oben, zusätzlich:

Bosch AMPShare 4Ah ProCore 18V Akku (im Kit 2 Stück enthalten)	2454461
Bosch Ladegerät GAL40-18V	2454460
Transportkoffer L-Boxx 374 mit Einhängesatz	2454459

### FINISHCONTROL 4000 18V FINESPRAY KIT 2437240

### TECHNISCHE DATEN

Motorleistung	370 W
Betriebsdruck, max.	0,2 bar, 0,02 MPa
Behältervolumen	1.000 ml
Gewicht	1,3 kg (exkl. Akku) 1,9 kg (inkl. Akku)



# HEA – HIGH EFFICIENCY AIRLESS

**Bis zu 55% weniger Sprühnebel – maximale Kontrolle**

Sie schätzen bereits die Vorteile der Airless-Technologie, wie Kontrolle und Komfort? Dann werden Sie von der neuen HEA ProTip Airless-Düse von WAGNER überzeugt sein. Sie erzielt perfekte Oberflächenergebnisse bei deutlich geringerem Spritzdruck. Im Vergleich zur herkömmlichen Airless-Technologie sind die Spritzkanten weicher, das Ergebnis gleichmäßiger und frei von Randstreifen.



## Mehr Effizienz für längeres Arbeiten:

Der niedrigere Spritzdruck von bis zu 55 Prozent\* verringert beim High Efficiency Airless-Verfahren den Rückstoß der Pistole und macht so das Arbeiten mit einer WAGNER Airless-Pumpe leichter und angenehmer. Der Bediener ermüdet beim Arbeiten weniger schnell. Durch den reduzierten Sprühnebel entsteht zusätzlich deutlich weniger Abklebeaufwand.

## Robust und langlebig:

Durch das robuste Design aus Hartmetall und den geringeren Spritzdruck wird die Düse weniger schnell verschlissen. Dadurch können HEA Düsen doppelt so lange verwendet werden wie herkömmliche Airless-Düsen.

## 1. MAXIMALE KONTROLLE:

Der sanft auslaufende Spritzstrahl sorgt für eine bessere Deckkraft bei Überlappung der Bahnen und vermeidet harte Kanten. Ein Nachrollen der gespritzten Fläche ist nicht nötig. Dies führt zu einer einfachen und leicht erlernbaren Technik – auch für ungeübte Anwender.

## 2. PERFEKTE OBERFLÄCHENQUALITÄT:

High Efficiency Airless sorgt für einen homogenen und gleichmäßigen Schichtaufbau auf allen Oberflächen und bietet deshalb eine hohe Oberflächenqualität – vor allem gegenüber herkömmlichen Anwendungen mit Pinsel und Rolle.

## 3. ERHÖHTE GERÄTELEBENSDAUER:

Auch die Lebensdauer des Spritzgeräts selbst wird erhöht: Durch den geringeren Spritzdruck bei High Efficiency Airless wird das System und dessen Komponenten weniger stark beansprucht.

# MEMBRANPUMPEN

**Effektive Materialaufnahme – breites Materialspektrum**

Sie wollen unterschiedliche Materialien, von Vorlacken bis Silikatfarben, mit nur einem Gerät verarbeiten? Dann ist eine WAGNER Membranpumpe die optimale Wahl. Bei dieser kraftvollen, wartungsfreundlichen Technologie wird das Material über die Hubbewegung der Membrane gefördert. Membranpumpen von WAGNER sind robuste, leicht zu handhabende Baustellen- und Werkstattgeräte.

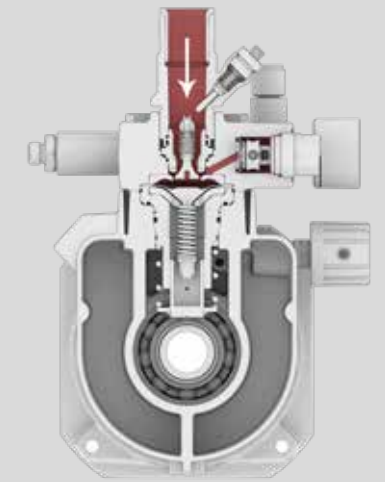

## Perfekte Begleiter für Maler, Lackierer und Co.:

Durch die patentierte Quality-Long Stroke-Technologie (QLS) von WAGNER, mit ihrer optimierten Hydraulik und der speziellen Ventiltechnik, wird das Material im Vergleich zu Membranpumpen anderer Hersteller wesentlich effektiver aufgenommen. So kann ein großes Spektrum an unterschiedlichen Materialien, wie Grundierungen und Trennmittel, Vorlacke und Lacke, Dispersions- und Silikatfarben, Gewebekleber, Korrosions- und Flammschutz verarbeitet werden. Im Bereich der besonders gefüllten Materialien, wie Bitumen, Brandschutz und Spachtel, sind Kolben- und Schneckenpumpen die Spezialisten. Elektrisch betriebene Membranpumpen können sowohl Airless als auch im AirCoat-Verfahren mit zusätzlicher Luftzerstäubung verwendet werden.

## 1. AUCH FÜR KLEINSTMENGEN GEEIGNET:

Membranpumpen haben bis zu 58 Prozent\* weniger Material im System. Durch kleine Querschnitte im Gerät lassen sie sich auch mit Kleinstmengen an Werkstoff betreiben. Das spart Material während des Materialwechsels und beim Reinigungsprozess.

## 2. WARTUNGSARM UND LANGLEBIG:

Durch die reduzierte Hubfrequenz der Membran wird die ohnehin geringe Anzahl an Verschleißteilen deutlich weniger beansprucht. So entstehen deutlich niedrigere Wartungskosten\*. Sollte doch einmal eine Reparatur erforderlich sein, können die entsprechenden Komponenten leicht und direkt auf der Baustelle ausgetauscht werden, beispielsweise beide Ventile innerhalb von nur ca. fünf Minuten.

## 3. FEINES UND GLEICHMÄSSIGES SPRITZBILD:

Die Membrantechnologie verringert die Pulsation des Spritzstrahls, wodurch Ungleichmäßigkeiten im Spritzbild vermieden werden. Es wird sehr fein und gleichmäßig. Außerdem entfällt der Umschaltzeitpunkt des Kolbens bei einer Membranpumpe.



100 bar Druck  
HEA ProTip 517

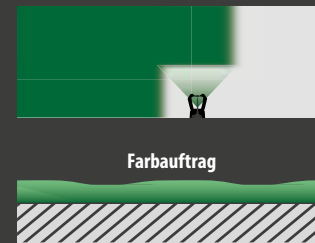

Farbauftrag



150 bar Druck Standard  
Airlessdüse 517

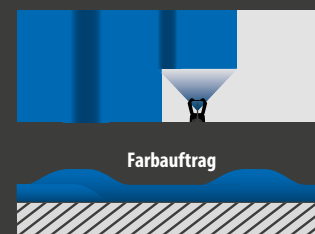

Farbauftrag

Standard Airless Technologie

## SPRITZSTRAHL BEI NIEDRIGEM DRUCK



Kolbenpumpe:  
unregelmäßiger Spritzstrahl



Membranpumpe:  
gleichmäßiger Spritzstrahl

## VORTEILE

- Große Materialvielfalt
- Flexible Materialaufnahme (auch Kleinstmengenverarbeitung)
- Stufenlose Druckregulierung von 0–25 MPa
- QLS-Technologie mit längerem Hub
- Sehr feines, gleichmäßiges Spritzbild
- Robust und sehr verschleißarm
- Einfache Wartung
- Geräuscharm

\*gegenüber herkömmlichen Airless-Düsen

\*Gegenüber marktüblichen Kolbenpumpen

# SUPERFINISH 21 PRO HEA

Kleinste WAGNER Membranpumpe für Airless-Einsteiger mit HEA - Technologie

Alle Vorteile einer kompakten Membranpumpe vereint in einem robusten Gerät für Airless-Einsteiger – das ist SuperFinish 21 Pro. Das Spraypack ist ideal auf die Verarbeitung von Dispersions- und Latexfarben bei mittelgroßen Projekten abgestimmt. Mit zusätzlichem Zubehör kann SF 21 Pro auch als Lackiergerät eingesetzt werden. Das Ein- und Auslassventil ist einfach und schnell direkt auf der Baustelle austauschbar.



# SUPERFINISH 21 PRO AIRLESS LACK

Kleinste WAGNER Membranpumpe für Airless-Einsteiger - abgestimmt auf Lackierarbeiten

SuperFinish 21 Pro ist die kleinste Membranpumpe von WAGNER und eignet sich besonders für Airless-Einsteiger. Das Spraypack ermöglicht den Auftrag von Lacken, Grundierungen, Lasuren, Imprägnierungen, Ölen und Fetten und ist ideal für mittelgroße Projekte. Mit zusätzlichem Zubehör kann Superfinish 21 Pro auch als Dispersionsgerät eingesetzt werden. Die kompakte Bauweise ist ebenfalls vorteilhaft, da nur wenig Stauraum für den Transport benötigt wird. Das Ein- und Auslassventil kann einfach und schnell direkt auf der Baustelle ausgetauscht werden.



**HEA 517 Düse:** für ein weiches Spritzbild und bis zu 55 % weniger Sprühnebel

**Ein- & Auslassventil:** Schneller und einfacher Zugang zu den gängigen Verschleisteilen, um Ausfallzeiten zu reduzieren

**Hocheffizienter und wartungsfreier Motor:** Minimale Elektronik und sehr robust gegenüber Spannungsschwankungen



**Lösemittelbeständiges Ansaugsystem:** bei Kleinmengen kann schnell auf einen Oberbehälter umgerüstet werden

**HEA Manometer:** Sanfte Druckregulierung von 0-207 bar für maximale Kontrolle. Und ein perfektes Oberflächenfinish

**TradeTip 3 FineFinish Düse:** für ein perfektes Spritzbild und reduzierten Verschleiß

**Ein- & Auslassventil:** Schneller und einfacher Zugang zu den gängigen Verschleisteilen, um Ausfallzeiten zu reduzieren

**Hocheffizienter und wartungsfreier Motor:** Minimale Elektronik und sehr robust gegenüber Spannungsschwankungen



**3,7-Liter-Oberbehälter:** ideal für kleine Farbmengen oder häufige Materialwechsel

**HEA Manometer:** Sanfte Druckregulierung von 0-207 bar für maximale Kontrolle. Und ein perfektes Oberflächenfinish

## LIEFERUMFANG

Grundgerät SF 21 Pro	-
Ansaugsystem flexibel	2444485
HD-Schlauch DN6	2390608
HEA Manometerkombination	2383995
Airless Pistole Vector Pro	0538040
HEA ProTip 517	554517

**SUPERFINISH 21 PRO HEA SPRAYPACK**

(DE) 2437311  
(CH) 2463494

## TECHNISCHE DATEN

Spannung	230-240 V AC / 50 Hz
Motorleistung	0,9 kW
Betriebsdruck, max.	207 bar, 20,7 MPa
Fördermenge, max.	2,1 l/min
Düsengröße, max.	0,021"
Empfohlene Schlauchlänge, max.	15 m
Viskosität, max.	15.000 mPas
Gewicht	23,6 kg

## LIEFERUMFANG

Grundgerät SF 21 Pro	-
Oberbehälter 3,7 l	2444212
HD-Schlauch DN3	9984583
HEA Manometerkombination	2383995
Airless Pistole Vector Pro	0538040
TT3 FineFinish 410	554410

**SUPERFINISH 21 PRO AIRLESS LACK SPRAYPACK**

(DE) 2437312  
(CH) 2463495

## TECHNISCHE DATEN

Spannung	230-240 V AC / 50 Hz
Motorleistung	0,9 kW
Betriebsdruck, max.	207 bar, 20,7 MPa
Fördermenge, max.	2,1 l/min
Düsengröße, max.	0,021"
Empfohlene Schlauchlänge, max.	15 m
Viskosität, max.	15.000 mPas
Gewicht	23,6 kg

# ELEKTRISCHE KOLBENPUMPEN

Besonders hohe Saug- und Förderleistung – unterschiedlichste Leistungsklassen

Sie verwenden viskose oder gefüllte Materialien? Dann ist eine elektrische WAGNER Kolbenpumpe für Sie die perfekte Unterstützung. Durch die sehr hohe Saug- und Förderleistung, die durch die Hubbewegung des Kolbens entsteht, eignen sie sich besonders gut für diese Art von Materialien.

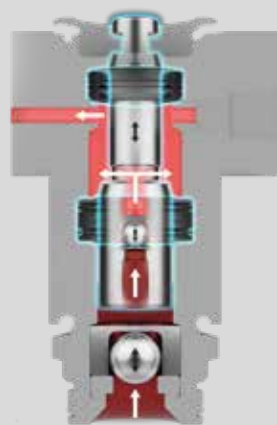

## Verschiedene Leistungsklassen für Profis und Semi-Profi-Anwender:

Mit der dritten Kolbenpumpen-Generation von WAGNER stehen Ihnen unterschiedlichste Leistungsklassen, für kleine wie große Baustellen, zur Verfügung – für ein breites Anwendungsspektrum von Lacken und Dispersionen bis hin zu hochviskosen und gefüllten Materialien, für den Innen- und Außenbereich.

## Starke Begleiter – innen wie außen:

WAGNER Kolbenpumpen sind mit drei verschiedenen Antriebssystemen erhältlich. Elektrische Kolbenpumpen umfassen verschiedenste Leistungsklassen und haben eine kompakte Bauform. Die hydraulischen Kolbenpumpen bieten eine noch höhere Leistung und können auch mit Benzin betrieben bzw. sehr schnell umgerüstet werden. Kolbenpumpen von WAGNER, die pneumatisch betrieben werden, sind explosionsgeschützt und deshalb auch für den Werkstatteinsatz geeignet.

## 1. BÜRSTENLOSER MOTOR:

Bürstenlose Motoren liefern einen großen Nutzen für das Gerät, vor allem hinsichtlich der Langlebigkeit des Gerätes. Neben der effizienten Arbeitsweise sind ein konstant hohes Drehmoment bei geringerem Stromverbrauch und geringerer Wärmeentwicklung die hauptsächlichen Vorteile.

## 2. KEIN DAUERLÄUFER:

Kolbenpumpen laufen nur in dem Moment, in dem Sie Druck aufbauen müssen. In der restlichen Zeit ist der Antrieb auf „Standby“. Das schont die Verschleißteile und wirkt sich positiv auf die Geräuschkulisse auf der Baustelle aus.

## DER KOLBEN IM QUERSCHNITT

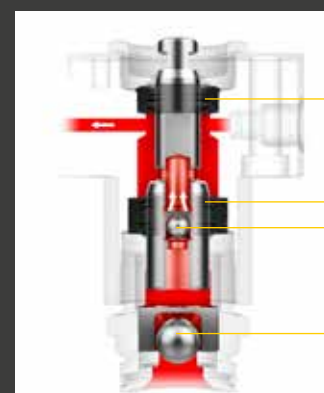

Obere Packung

Untere Packung  
Auslass-Ventil

Einlass-Ventil

## VORTEILE

- Starkes Ansaugverhalten
- Mehr Förderleistung bei hochviskosen Materialien
- Unempfindlich bei gefüllten Materialien
- Einsatz großer Düsengrößen möglich
- Extra langlebige Packungen

# KOLBENPUMPEN MIT INTELLISYNC TECHNOLOGIE

Für Profis die smarter arbeiten

Die konnektiven ProSpray Connect Kolbenpumpen von WAGNER mit IntelliSync Technologie ermöglichen eine kabellose Verbindung zwischen Spritzgerät und SprayManager App via Bluetooth. So können Sie noch mehr Funktionen der App nutzen und erhalten beste digitale Unterstützung beim Einsatz Ihres Farbspritzgerätes.



## IntelliSync – Digitale Schnittstelle:

Über die SprayManager App und IntelliSync können konnektive WAGNER Geräten einfach verbunden werden. Im Bereich „MyFleet“ der SprayManager App werden automatisch verfügbare Geräte mit IntelliSync angezeigt. Ein großes, leuchtendes Bluetooth-Symbol auf der Oberseite des Geräts zeigt den Verbindungsstatus an. Egal, ob der Anwender direkt neben der Maschine oder auf dem Gerüst arbeitet - IntelliSync bietet jederzeit eine sichere und stabile Funkverbindung für volle Kontrolle über das Airless Gerät.



## ProStart – Perfekte Arbeitsvorbereitung:

Aller Anfang ist ... leicht! ProStart führt bequem durch alle Arbeitsabläufe, von der Vorbereitung bis hin zur Dokumentation. Bei Verwendung von ProStart mit einem konnektiven Airless-Gerät, übernimmt die App vollautomatisch die richtige Pumpeneinstellungen. Während des Jobs kann die Pumpe über ein Smartphone gesteuert werden – egal wo sie steht.



## My Fleet - Flottenmanagement:

Wer mehrere Spritzgeräte im Einsatz hat, verliert schnell den Überblick über Einsatzorte, Laufzeiten oder deren Zustand. MyFleet behält die volle Kontrolle über den Gerätepark, egal von welchem Hersteller. Kolbenpumpen mit IntelliSync lassen sich besonders einfach in den Fuhrpark aufnehmen, erfassen automatisch die Laufzeiten und erstellen sogar selbstständig Serviceerinnerungen auf Basis der verarbeiteten Materialmenge. Bei nicht konnektiven Geräten kann dies manuell gepflegt werden.



## TipAware - Düsenverschleiß-Anzeige:

Verschlossene Düsen verbrauchen zu viel Material und liefern ein schlechtes Spritzbild. Leider ist der Düsenverschleiß von außen nicht sichtbar. Mit TipAware wird das nun zum Kinderspiel, denn die Funktion arbeitet wie ein Batterietester. Alles was Sie dafür tun müssen, ist eine Düse in die Pistole einsetzen und für ca. 30 Sekunden Wasser in einen Eimer spritzen. Schon wird der Zustand der Düse in Echtzeit angezeigt. TipAware ist in ProStart enthalten und dir dort während der Arbeit die Düsenqualität in Echtzeit an.



## Scan the Can - Automatische Materialerkennung

Ist mein Material spritzbar und wenn ja, wie stelle ich das Gerät optimal ein? Scan the Can zeigt all diese Infos in Sekunden übersichtlich an. Einfach Foto vom Gebinde aufnehmen und die App liefert automatisiert alle relevanten Verarbeitungsinformationen wie Düsengröße, Spritzdruck und Verdünnung. Mit einem weiteren Klick öffnet sich direkt das Produktdatenblatt.



## MyWork – Job-Dokumentation:

Mit MyWork sind alle Jobs, Aufträge und Arbeitsergebnisse jederzeit mit wenigen Klicks abrufbar. Wenn Sie ProStart nutzen, sind alle Arbeitsabläufe hier automatisch zusammengefasst. Doch auch manuelles nachtragen ist möglich. Handgeschriebene Berichte gehören ab jetzt der Vergangenheit an und Arbeitsübergaben sind ohne Einweisung möglich. So wird das gesamte Team effizienter und zuverlässiger.

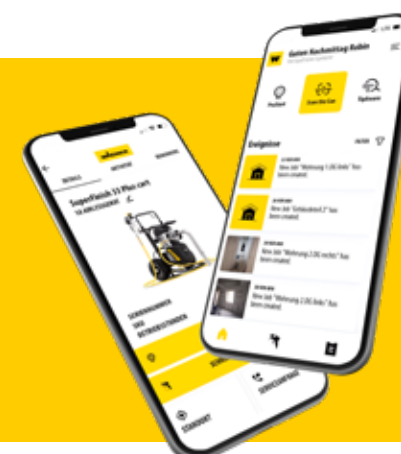

Mit der neuen **SprayManager App** von WAGNER werden Sie zum Held Ihrer Alltagsmissionen. Jetzt installieren und digitale Rücken- deckung erhalten.



[go.wagner-group.com/spraymanager-katalog](https://go.wagner-group.com/spraymanager-katalog)



# PROSPRAY 3.25 CONNECT

Konnektive Kolbenpumpe für mittelgroße Projekte mit digitaler Rückendeckung

WAGNER ProSpray 3.25 Connect ist eines der ersten konnektiven Airless Farbspritzgeräte auf dem Markt. Über Bluetooth kann das Gerät einfach mit der SprayManager App verbunden und gesteuert werden. Das Farbspritzgerät ist für mittelgroße Dispersions- und Klebearbeiten bestens gerüstet. Robuste Packungen, ein Einlassventildrucker, der bürstenlose Motor und die automatische Ölung garantieren einen wartungsarmen Betrieb. Die digitale Anzeige DigiTrac Control erlaubt das Auslesen der Maschinendaten, Verbrauchswerte, Laufzeiten und vieles mehr.



# PROSPRAY 3.31 CONNECT

Konnektive Kolbenpumpe mit innovativem Bedienkonzept

Das WAGNER ProSpray 3.31 Connect Airlessgerät bringt das Spritzen auf ein neues Level. Dank IntelliSync kann das Gerät einfach via Bluetooth mit der SprayManager App verbunden werden. Das Spritzgerät ist ideal für große Dispersionsprojekte, wie sie bei Neubauten oder Renovierungen anfallen. Das Spraypack ist optimal auf die Verarbeitung von Dispersions- und Latexfarben abgestimmt. ProSpray Produkteigenschaften wie robuste Packungen, Einlassventildrucker, bürstenloser Motor, Kippwagen, automatische Ölung und die digitale Anzeige DigiTrac Control garantieren einen wartungsarmen Betrieb und einfache Bedienung.



**Digi-Trac-Control System:** verarbeitet Maschinendaten, Verbrauchswerte, Laufzeiten uvm. digital. Intelligente Deadband-Steuerung, Slow-Motion-Funktion und Frequent-Clean für störungsfreies Arbeiten und schnelle Reinigung

**IntelliSync Einheit:** Stellt eine Bluetooth-Verbindung zwischen Spritzgerät und SprayManager App her

**Bürstenloser Motor:** wartungsfrei und zuverlässig

**HEA Düse:** Für ein gleichmäßiges Spritzbild mit wenig Sprühnebel auch in niedrigen Druckbereichen

**Airless Pistole Vector Grip:** leicht, langlebig und besonders ergonomisch

**Starres Ansaugsystem:** reibungsloses Arbeiten direkt aus dem Originalgebinde

**Einlassventildrucker:** für hohe Betriebszuverlässigkeit, einfach das Ventil freidrücken



**Kippbarer Wagen:** für einen schnellen Gebindewechsel.

**IntelliSync Einheit:** Stellt eine Bluetooth-Verbindung zwischen Spritzgerät und SprayManager App her

**Großer Hochdruckfilter:** verhindert Farbstoßer, ist leicht zugänglich und reinigungsfreundlich

**Airless Pistole Vector Grip:** leicht, langlebig und besonders ergonomisch

**Automatische Ölung:** einfach per Knopfdruck Kolben ölen und Packungen schonen

**Digi-Trac-Control System:** verarbeitet Maschinendaten, Verbrauchswerte, Laufzeiten uvm. digital. Intelligente Deadband-Steuerung, Slow-Motion-Funktion und Frequent-Clean für störungsfreies Arbeiten und schnelle Reinigung



## TECHNISCHE DATEN

Spannung	230 V / 50 Hz
Motorleistung	1,1 kW
Betriebsdruck, max.	221 bar, 22,1 MPa
Fördermenge, max.	2,6 l/min
Düsengröße, max.	0,027"
Empfohlene Schlauchlänge, max.	30 m
Viskosität, max.	25.000 mPas
Gewicht	27,4 kg

## LIEFERUMFANG

Grundgerät ProSpray 3.25 Connect	-
HD-Schlauch DN6	9984574
Airless Pistole Vector Grip, inkl. TradeTip 3 Düsenhalter	0538043
HEA ProTip Düse 519	554519
<b>PROSPRAY 3.25 CONNECT SPRAYPACK</b>	<b>2420182</b>

## TECHNISCHE DATEN

Spannung	230 V / 50 Hz
Motorleistung	1,84 kW
Betriebsdruck, max.	221 bar, 22,1 MPa
Fördermenge, max.	3,8 l/min
Düsengröße, max.	0,032"
Empfohlene Schlauchlänge, max.	60 m
Viskosität, max.	25.000 mPas
Gewicht	43,5 kg

## LIEFERUMFANG

Grundgerät ProSpray 3.31 Connect	-
HD-Schlauch DN6	9984574
Airless Pistole Vector Grip, inkl. TradeTip 3 Düsenhalter	0538043
HEA ProTip Düse 521	554521
<b>PROSPRAY 3.31 CONNECT SPRAYPACK</b>	<b>2420184</b>



# PROSPRAY 3.39 DISPERSION CONNECT

Leistungsstarke Kolbenpumpe für Großbaustellen mit konnektivem Bedienkonzept

Die leistungsstärkste elektrische Airless-Kolbenpumpe von WAGNER aus der ProSpray Familie verarbeitet auf Großbaustellen nahezu alle Materialien. Für eine besonders einfache Bedienung ist das Airlessgerät mit IntelliSync ausgestattet und ermöglicht eine Bluetooth-Verbindung zur SprayManager App. Das Dispersions-Spraypack ist sogar für den Parallelbetrieb mit zwei Pistolen geeignet, so dass sich Großbaustellen besonders effizient bearbeiten lassen.



# PROSPRAY 3.39 SPACHTEL CONNECT

Leistungsstarke Kolbenpumpe für Großbaustellen mit konnektivem Bedienkonzept

Für eine besonders einfache Bedienung ist das Airlessgerät mit IntelliSync ausgestattet und ermöglicht eine Bluetooth-Verbindung zur SprayManager App. So kann das Gerät über das Smartphone gesteuert und verwaltet werden. Weitere innovative Produkteigenschaften von ProSpray sind die Schnellwechsel-Farbschaltung, die Digitalanzeige, die automatische Ölung, der bürstenlose Motor, der große Hochdruckfilter und vieles mehr.



**Großer Hochdruckfilter:** verhindert Farbstopfer, ist leicht zugänglich und reinigungsfreundlich

**Digi-Trac-Control System:** verarbeitet Maschinendaten, Verbrauchswerte, Laufzeiten uvm. digital. Intelligente Deadband-Steuerung, Slow-Motion-Funktion und Frequent-Clean für störungsfreies Arbeiten und schnelle Reinigung

**Bürstenloser Motor:** wartungsfrei und zuverlässig



**HEA Düse:** Für ein gleichmäßiges Spritzbild mit wenig Sprühnebel auch in niedrigen Druckbereichen

**Airless Pistole Vector Grip:** leicht, langlebig und besonders ergonomisch

**Starres Ansaugssystem:** reibungsloses Arbeiten direkt aus dem Originalgebinde

**Schnellwechsel Farbstufe:** einfacher Service und verkürzte Reaktionszeiten

## TECHNISCHE DATEN

Spannung	230 V / 50 Hz
Motorleistung	2,19 kW
Betriebsdruck, max.	221 bar, 22,1 MPa
Fördermenge, max.	5 l/min
Düsengröße, max.	0.039"
Empfohlene Schlauchlänge, max.	60 m
Viskosität, max.	30.000 mPas
Gewicht	50 kg

## LIEFERUMFANG

Grundgerät ProSpray 3.39 Connect	-
HD-Schlauch DN6	9984574
Airless Pistole Vector Grip, inkl. TradeTip 3 Düsenhalter	0538043
HEA ProTip Düse 521	554521
<b>PROSPRAY 3.39 SPRAYPACK</b>	<b>2431358</b>

**Automatische Ölung:** einfach per Knopfdruck Kolben ölen und Packungen schonen

**Digi-Trac-Control System:** verarbeitet Maschinendaten, Verbrauchswerte, Laufzeiten uvm. digital. Intelligente Deadband-Steuerung, Slow-Motion-Funktion und Frequent-Clean für störungsfreies Arbeiten und schnelle Reinigung

**Tief liegendes Ansaugventil:** für extra hohe Ansaugleistung



**Kippbarer Wagen:** für einen schnellen Gebindewechsel

**TradeTip 3 Standard Düse:** zuverlässige und robuste Wendedüse für ein gutes Spritzbild

**Airless Pistole AG 19:** mit extra breitem Winkel für ergonomisches Arbeiten mit hochviskosen Materialien und großen Schlauchquerschnitten

**Einlassventildrucker:** für hohe Betriebszuverlässigkeit, einfach das Ventil freidrücken

## TECHNISCHE DATEN

Spannung	230 V / 50 Hz
Motorleistung	2,19 kW
Betriebsdruck, max.	221 bar, 22,1 MPa
Fördermenge, max.	5 l/min
Düsengröße, max.	0.039"
Empfohlene Schlauchlänge, max.	60 m
Viskosität, max.	30.000 mPas
Gewicht	50 kg

## LIEFERUMFANG

Grundgerät ProSpray 3.39 Connect	-
HD-Schlauch DN13	2336585
HD-Schlauch DN10	2336582
Übergangsstutzen 3/8" x 1/2"	814-005
Airless Pistole AG 19 inkl. TradeTip 3 Düsenhalter	2341127
TradeTip 3 Düse 539	553539
<b>PROSPRAY 3.39 CONNECT SPRAYPACK</b>	<b>2420185</b>

# DAMPFSYSTEME

Effizient ohne Chemie

Schnelligkeit und Effizienz wünscht sich jeder, wenn es um Renovierungsarbeiten geht. Jeder Handwerker strebt danach, sehr gute Ergebnisse in einer angemessenen und kurzen Zeit zu erreichen. Vor der Arbeit müssen in der Regel Vorbereitungen, wie z. B. die Reinigung oder Vorbehandlung der Oberfläche getroffen werden. Und natürlich kommt dann gleich der Gedanke, dass man als allererstes mit dem Abkratzen von den alten Tapeten beginnen muss. Dieser mühsame und lästige Prozess kann zu einem Hindernis werden, welches ohne richtige Ausrüstung sehr schwer zu überwinden ist.



## Besonders leistungstark und flexibel:

Oberflächen, die beschichtet werden sollen, müssen trocken und sauber sein. Oftmals müssen auch alte Beschichtungen entfernt werden. Der größte Feind von Beschichtungen jeglicher Art, sei es Lack, eine Gummi- oder auch eine Pulverbeschichtung, sind Rückstände von Reinigungsmitteln, kleinste Reste alter Beläge, Fett und Schmutz, wodurch es zu Ablösungen des neuen Materials kommen kann. Um solche Stellen, an denen die Haftfähigkeit eingeschränkt ist, zu vermeiden, greifen viele Betriebe zu chemischen oder physikalischen Reinigungsmethoden. Eine Alternative sind Elektro-Werkzeuge zur Oberflächenvorbereitung, die auf der Basis von heißem Dampf arbeiten. Solch multifunktional einsetzbaren Geräten wie die aus dem Hause WAGNER eignen sich also nicht nur zum rückstandslosen Ablösen von alten Tapeten, sondern auch zur gründlichen Reinigung von Flächen und Bauteilen, die für die weitere Behandlung absolut fettfrei und frei von Rückständen jeglicher Art ein müssen. Setzen Sie auf die Kraft des Wasserdampfes.

## IDEAL FÜR DAS ABLÖSEN GROSSER TAPETENFLÄCHEN:

Geeignet für alle Tapeten - auch bei beschichteten Tapeten oder mehreren Lagen an der Wand.

## ROBUSTES PROFI-GERÄT MIT TRITTSTUFE:

schwer erreichbare Stellen lassen sich auch ohne Leiter bearbeiten.

## LANGLEBIG:

eloxierter Wassertank schützt vor Korrosion.

## SICHER UND ANGENEHM:

wärmeisolierter Arbeitsschlauch.

## KEINE VORBEHANDLUNG MIT REINIGUNGSMITTEL NÖTIG:

auch kleine Partikel lassen sich dank der natürlichen Kraft des Wasserdampfes rückstandsfrei von der Oberfläche lösen.

## VORTEILE

- Nachhaltig, ohne chemische Zusätze
- Einfach zu bedienen
- Für Bearbeitung großer und kleiner Flächen geeignet
- Hohe Arbeitsgeschwindigkeit
- Entfernung mehrerer Tapetenschichten möglich



# STEAMFORCE SPEED PRO

Der Dampftapetenablöser für Profis

Schnell im Einsatz dank minimaler Aufheizzeit – durch die innovative Flash Boil-Technologie ist der Dampftapetenablöser SteamForce Speed Pro in weniger als 4 Minuten betriebsbereit. Im Lieferumfang enthalten sind zwei praktische Plattengrößen: eine kleine für schmale Stellen und eine größere, um auch weiträumige Flächen effizient zu bearbeiten. Durch die hohe Leistung können auch mehrere Tapetenschichten problemlos und rückstandsfrei entfernt werden.



**5,1 l Wassertank:** herausnehmbar für einfaches Befüllen

**Integrierte Trittstufe:** schwer erreichbare Stellen können ohne Leiter bearbeitet werden

**Wasserstandsanzeige:** informiert über den aktuellen Füllstand

**Flash Boil Technologie:** schnelles Aufheizen des Wassers in unter vier Minuten

**Entkalkungsleuchte:** zeigt den Zeitpunkt für die Entkalkung an

## LIEFERUMFANG

Grundgerät SteamForce Speed Pro	-
5m Schlauch	2448661
Dampfplatte groß	2448647
Dampfplatte klein	2414573
<b>STEAMFORCE SPEED PRO</b>	<b>2418213</b>

## TECHNISCHE DATEN

Spannung	230 V / 50 Hz
Traglast Trittstufe	150 kg
Behältervolumen	5,1 l
Dampfzeit max.	78 min
Leistung / Heizleistung, max	2750 W
Größe der Dampfplatten	321 x 242 mm und 150 x 75 mm
Netzkabellänge	5 m
Schlauchlänge	5 m
Gewicht	7,5 kg



# PERFEKTES SCHLAUCHHANDLING

## Diese Helfer verbessern das Schlauchmanagement

Mit unseren flexiblen Drehgelenken und unseren Schlauchtrommeln lässt sich jeder Hochdruckschlauch schnell und einfach Auf- und Abwickeln. Bei der Spritzanwendung bietet das FlexTwist Z Drehgelenke ein angenehme Pistolenhaltung und sorgt für ermüdungsfreies Arbeiten.

### FLEXTWIST Z Art. Nr.

FlexTwist Z - Außengewinde 1/4" Innengewinde 1/4" 2454974

Zubehör geeignet für die Verbindung von Airless Pistole mit Airless Schlauch

**Wendbar:** Mit drei um 360 Grad drehbaren Achsen

**Verbesserte Ergonomie:** die Airless-Pistole kann leicht in jedem Winkel gehalten werden

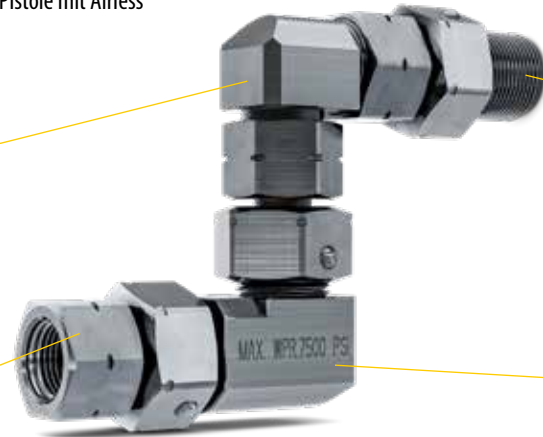

**Gewindegröße:** Außen und innen 1/4"

**Leichtes Schlauchhandling:** für ermüdungsfreies Spritzen mit minimaler Belastung auf das Handgelenk

### FLEXTWIST S Art. Nr.

FlexTwist S - Außengewinde 1/4" Innengewinde 1/4" 2454968

FlexTwist S - Außengewinde 3/8" Innengewinde 3/8" 2454969

Zubehör geeignet für die Verbindung von Airless Pistole mit Schlauch oder Schlauch mit Spritzgerät

**Flexibel:** 360 Grad drehbare Achse



**Gewindegrößen:** 1/4 und 3/8"

**Einfaches Auf- und Abrollen:** kein Verdrehen des Airless-Schlauches

**Macht deinen Job leichter:** verbessertes Schlauchhandling



**Düsenverlängerung – für komfortableres Arbeiten und höhere Reichweite**

### ABSCHALTVENTIL Art. Nr.

ClearSpray Ventil 2459770  
Gewindegrößen: Innen G 7/8", Außen G 7/8"



**TipClean – einfache Reinigung und Lagerung ihrer Airless-Düsen**

### PISTOLENEINSTECKFILTER Art. Nr.

Einsteckfilter, rot, extra fein, 180 MA, 0,084 mm MW, 10 Stk.	97022
Einsteckfilter, gelb, fein, 100 MA, 0,14 mm MW, 10 Stk.	97023
Einsteckfilter, weiß, medium, 50 MA, 0,31 mm MW, 10 Stk.	97024
Einsteckfilter, grün, grob, 30 MA, 0,56 mm MW, 10 Stk.	97025

### DÜSENVERLÄNGERUNGEN, G-GEWINDE Art. Nr.

Düsenverlängerung, mit Halter ohne Düse, 12,5 cm	2418853
Düsenverlängerung, mit Halter ohne Düse, 25 cm	2418854
Düsenverlängerung, mit Halter ohne Düse, 50 cm	2418855
Düsenverlängerung, mit Halter ohne Düse, 75 cm	2418856
Düsenverlängerung, mit Halter ohne Düse, 90 cm	2418862
Düsenverlängerung, mit Halter ohne Düse, 180 cm	2418863

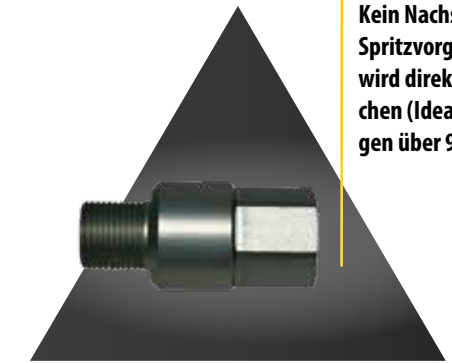

**Kein Nachspucken am Ende des Spritzvorgangs - der Materialfluss wird direkt an der Düse unterbrochen (Ideal für Spritzanwendungen über 90 bar / 9 MPa)**

### REINIGUNG / AUFBEWAHRUNG Art. Nr.

TipClean Düsenreinigungsmittel, 200 ml	2400214
EasyClean Reinigung und Korrosionsschutz 1 Liter	2412656
EasyGlide Spezialöl, 118 ml	508619

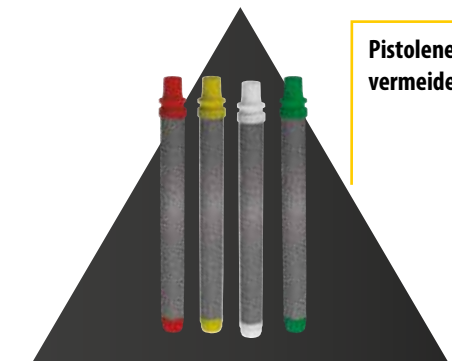

**Pistoleneinsteckfilter – vermeiden Düsenstopfer**

# BE UNSTOPPABLE!

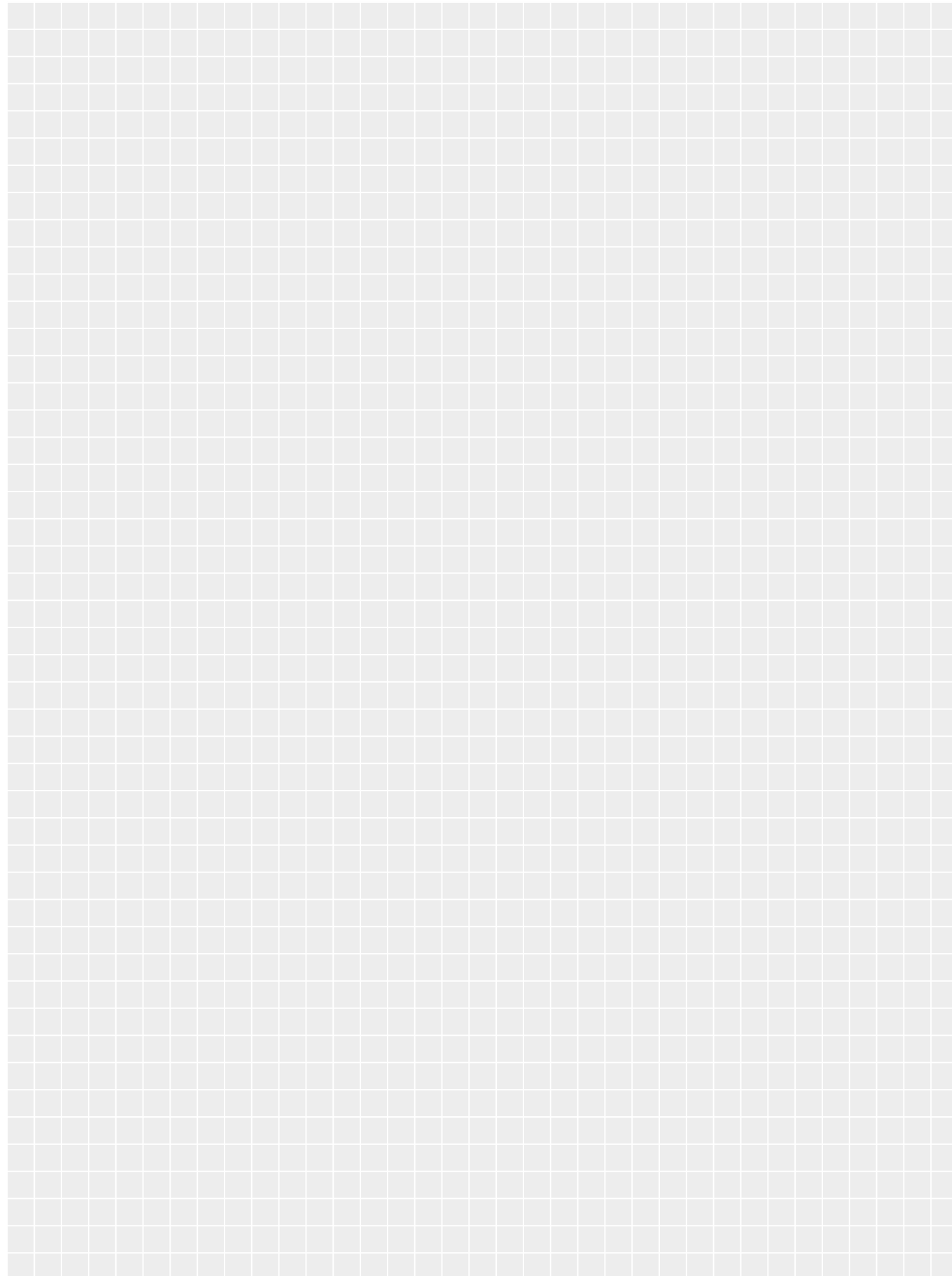

# BE UNSTOPPABLE!

Aktuelle Preise und weitere Informationen zu unseren Produkten finden Sie hier:  
[go.wagner-group.com/produkte](https://go.wagner-group.com/produkte)

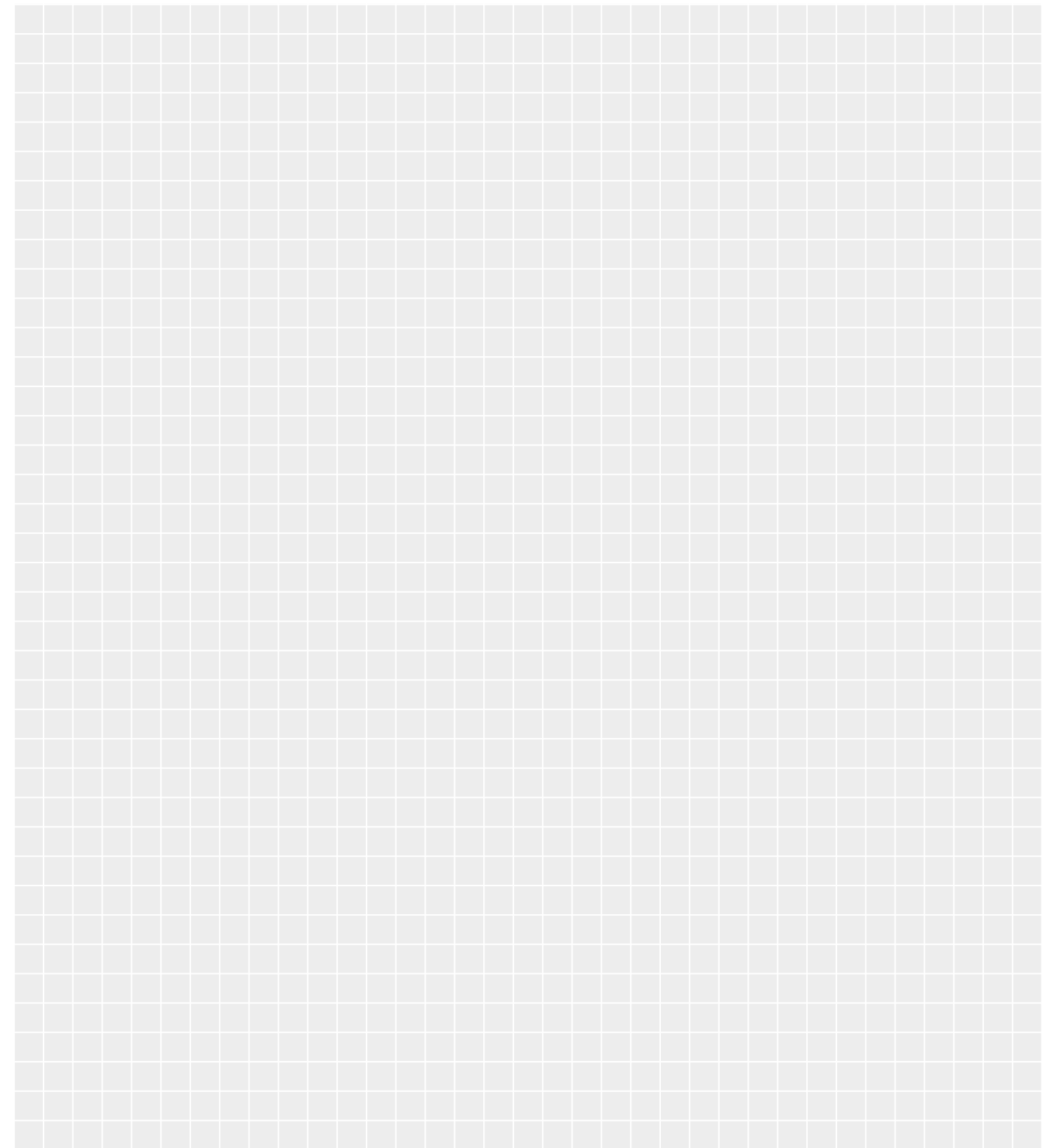

Inhalt und Daten entsprechen dem Stand 02/2024. WAGNER behält sich Änderungen vor. Vervielfältigung nur mit Genehmigung der J. Wagner GmbH. Die gültigen Allgemeinen Geschäftsbedingungen der WAGNER-Group finden Sie auf unserer Internetseite unter [www.wagner-group.com](https://www.wagner-group.com).



# BE UNSTOPPABLE!

**VISIT US AT**

